

# 変身 いいからエコぶくろ

展開図

単位：mm

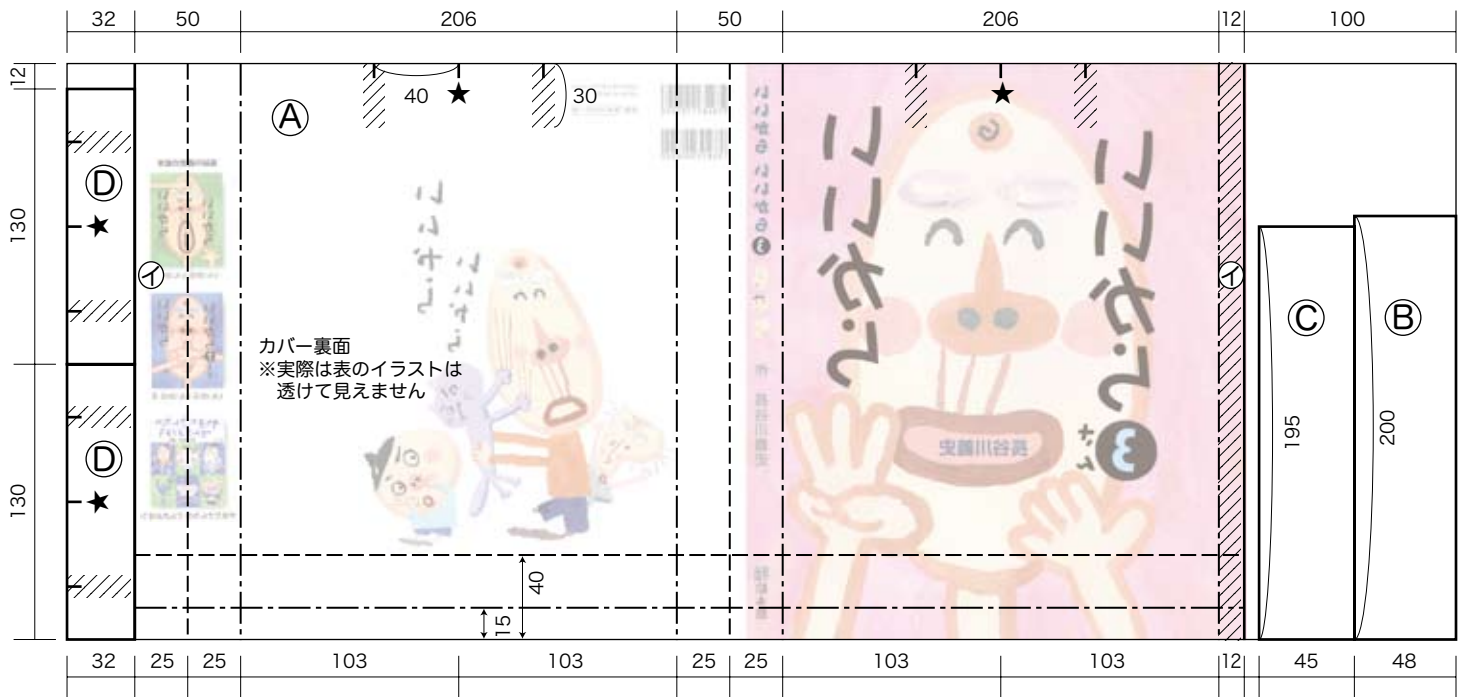

- 用意するもの
- ・はさみ又はカッターナイフ、定規、えんぴつ
  - ・両面テープ（幅10mm）約170cm、木工ボンド
  - ・持ち手用のひも 30cm×2本

——— 切り取り線  
 - - - - 山折り  
 - · - · 谷折り

① カバーの裏面に、展開図のように印をつけ、切り取り線で切り取り5つのパーツにする。

- ① A 本体
- ① B 内底
- ① C 外底
- ① D 持ち手力布×2

② 本体の持ち手位置に両面テープを貼り持ち手にボンドをぬり貼る。その上から力布で補強する。

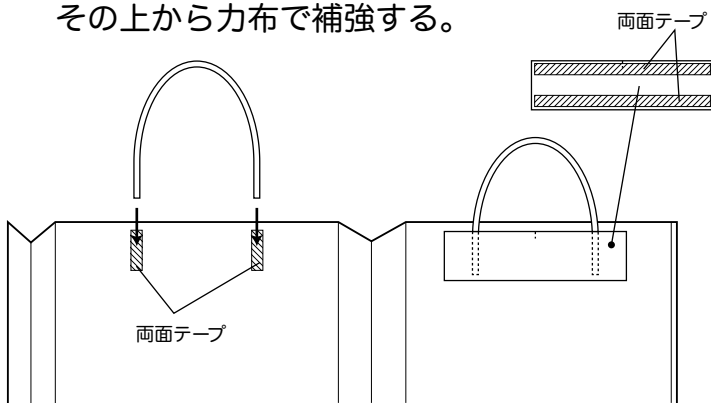

③ 本体のマチの部分折り、斜線部分①を両面テープで貼り合わせて筒状にする。

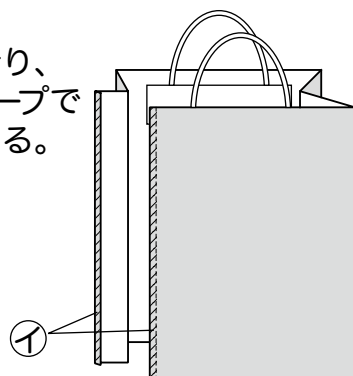

④ 下から40mmの所で底の部分を折り返して開く。

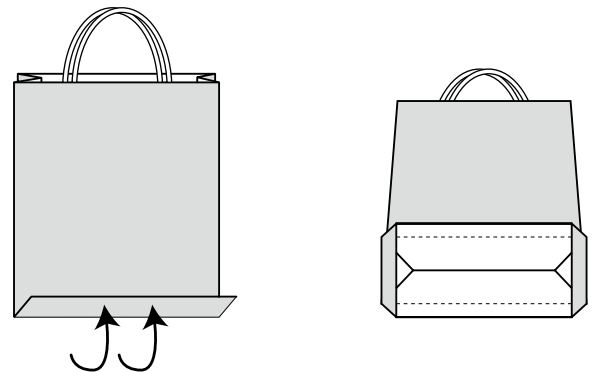

⑤ 内底に両面テープを貼って底に入れまわりを折り込む。

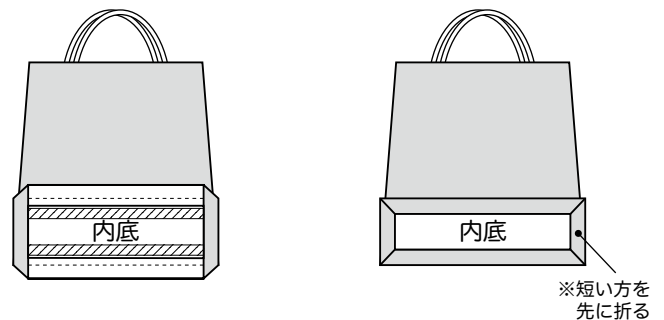

⑥ 上から外底を貼る。

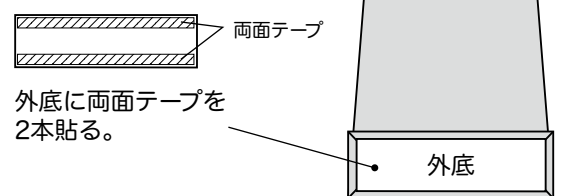

① 切り取り線で切り取り5つのパーツにする。



② 両面テープで本体に持ち手をつけ、上から力布で補強する。

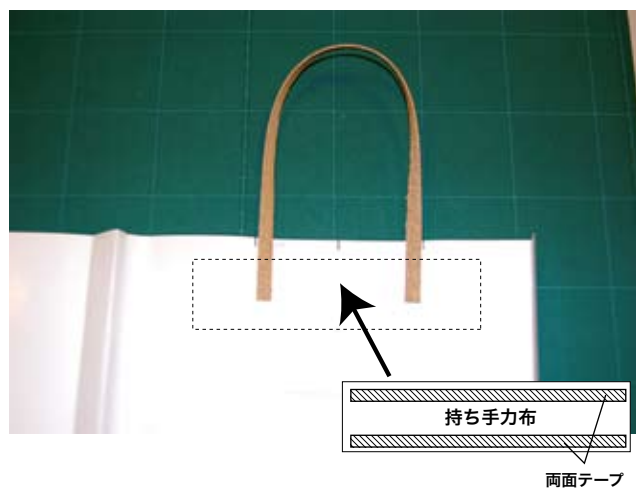

③ 本体のマチの部分折り、斜線部分(A)を両面テープで貼り合わせて筒状にする。



④ 裏にして、底の部分を折り返して開く



⑤ 内底に両面テープを貼って底に入れて



まわりを折り込み

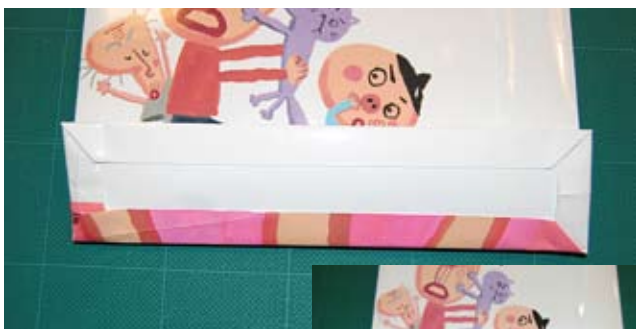

⑥ 上から外底を貼る。

